

NUOVO DAILY E6

SCHEDA
TECNICA



70C21

IVECO

Il tuo partner per un trasporto sostenibile

CAB 70C21

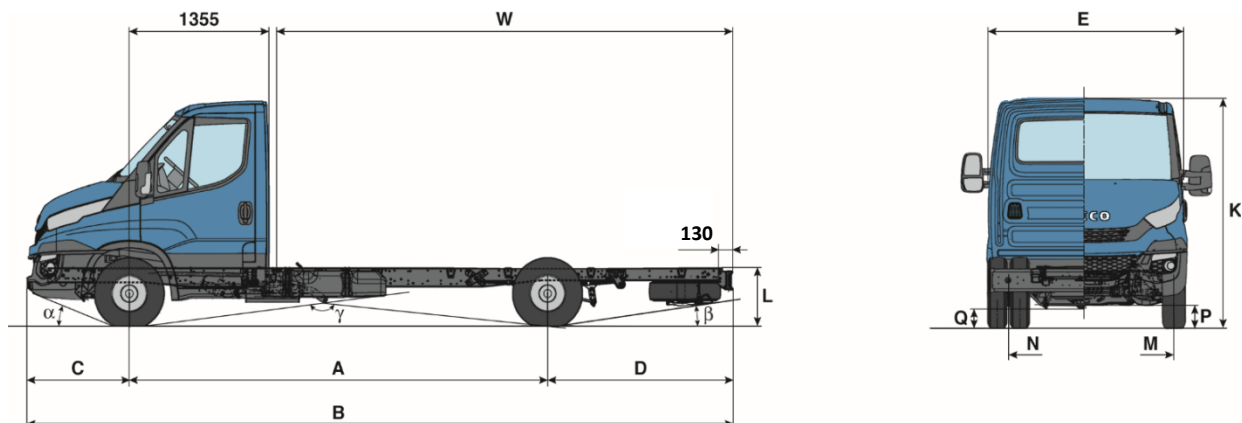

		CABINATO					
		3450	3750	4100	4350	4750	
DIMENSIONI (mm)	PASSO (A)						
	Ingombro veicolo	lunghezza max (B)	5943	6553	6953	7373	8238
		larghezza cabina specchi retrovisori esclusi (E)	2052				
		altezza max a vuoto (K)	2355	2350	2344	2339	2335
	Altezza telaio con sosp. meccanica	altezza max a pieno carico (K)	2268	2264	2260	2258	2254
		a vuoto (L)	883	891	889	891	899
	Altezza minima da terra	a pieno carico (L)	705	708	707	707	710
		anteriore (P)	171	172	193	172	171
	Angolo di pendenza (a pieno carico)	posteriore (Q)	164	165	177	165	164
		di attacco (α)	21°	21°	21°	22°	22°
		di dosso (λ)	26°	21°	19°	18°	16°
	Carreggiata	di uscita (β)	13°	10°	10°	9°	8°
anteriore (M)		1725					
Sbalzo	posteriore (N)	1660					
	anteriore (C)	1008					
Diametro di sterzata	posteriore (D)	1485	1795	1845	2015	2480	
	filo marciapiede	6069	6524	7054	7433	8039	
Massima carrozzabilità	filo muro	6391	6847	7379	7759	8367	
	lunghezza min. (W)	3395	4005	4405	4830	5690	
	lunghezza max (W)	3819	4408	4915	5340	6190	
		larghezza 2350 (2550 opt)					
MASSE (Kg)	MTT	7000	7200				
	MTC con frenatira inerziale	10500					
	Massa max	asse anteriore	2500				
		asse posteriore	5350				
	Tara asse (veicolo con sosp. mecc.) *	anteriore	1520	1530	1539	1547	1556
		posteriore	851	859	885	891	909
	Tara asse (veicolo con sosp. pneum.) *	anteriore	1525	1535	1544	1552	1561
		posteriore	830	839	865	871	889
	Tara totale veicolo *	con sosp. mecc.	2371	2389	2424	2438	2465
		con sosp. pneum.	2355	2374	2409	2423	2450
Portata *	con sosp. mecc.	4629	4811	4776	4762	4735	
	con sosp. pneum.	4645	4826	4791	4777	4750	

* : Veicolo in ordine di marcia (con autista e carburante)

Le tare indicate si riferiscono al veicolo in configurazione base senza optional

LE DIMENSIONI E LE MASSE DEVONO ESSERE VERIFICATE DALL' ALLESTITORE

I dati riportati sono indicativi e non vincolanti.

Iveco si riserva la facoltà di effettuare eventuali modifiche in qualsiasi momento e senza preavviso.

CAB 70C21

MOTORE F1CGL411C_E

4 cilindri in linea, 16 valvole con trasmissione a catena - ciclo diesel 4 tempi a gestione elettronica EDC, gruppo iniezione common rail (2000 bar) Multijet con turbocompressore a doppio stadio e intercooler. Raffreddamento ad acqua con ventola ad innesto elettromagnetico. Monoblocco in ghisa e testa cilindri in alluminio. Dispositivo " Immobilizer " attuato da transponder su chiave accensione.

Sistema di trattamento dei gas di scarico EGR + DPF E SCR; ricircolo dei gas di scarico EGR ad alta pressione refrigerato; sistema di rigenerazione passiva con catalizzatore DOC+DPF. Modulo di dosaggio UREA – catalizzatore SCR+CUC con sensori NOx e NH3 con spie di segnalazione.

Conforme alla direttiva EC 692/2008 (EURO 6 LIGHT DUTY)

Rumorosità a norma 1999/101 CE

CARATTERISTICHE MOTORE

Cilindrata Totale	2998 CC
Alesaggio e corsa	95,8 x 104 mm
Potenza massima (CEE)	150 kW (205 CV) da 3047 a 3500 giri / min.
Coppia massima (CEE)	470 Nm (47 Kg _m) da 1400 a 3047 giri / min.

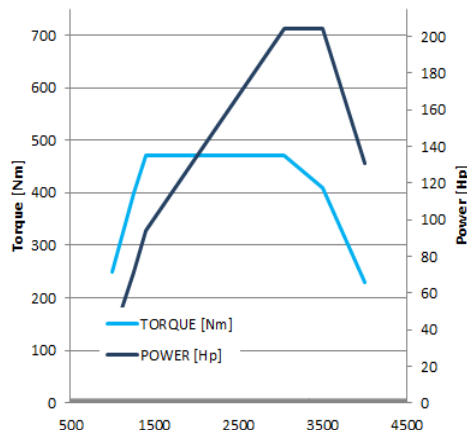

CAMBIO DI VELOCITA'	Rapporto cambio	Rapporto al ponte	Velocità max effettiva in Km (*)	% pendenza superabile (*)
HI-MATIC (ZF 8V470A) 8M autom. + RM	1ª - 4,696 :1	Std 4,30	151	37
	8ª - 0,667 :1	Opt 4,55 -5,13	146 -134	40 -46

(*) Veicolo con pneumatici di serie e a pieno carico

TRAZIONE

Posteriore.

IMPIANTO STERZANTE

Con idroguida. Diametro del volante 390 mm con regolazione di profondità; piantone in 3 tronchi con giunti cardanici di collegamento.

TELAIO

Longheroni in acciaio a sezione "C" a collo di cigno collegati da traverse tubolari chiodate.
Dimensioni longheroni: larghezza 69mm, altezza 184 mm, spessore 5mm

SOSPENSIONI

Anteriori

A ruote indipendenti con barra di torsione regolabile, barra stabilizzatrice, ammortizzatori telescopici idraulici a doppio effetto.

Posteriori meccaniche

A balestre semiellittiche, barra stabilizzatrice, ammortizzatori telescopici idraulici a doppio effetto.

Posteriori pneumatiche autolivellanti (/ P)

Sospensione a controllo elettronico a 2 molle ad aria, integrate con balestre a semifoglia paraboliche, barra stabilizzatrice, ammortizzatori telescopici idraulici a doppio effetto.

PNEUMATICI e RUOTE

Pneum.: 225/75 R16

IMPIANTO FRENANTE

A disco autoventilante sull'asse anteriore e posteriore.

Dimensione freni	Ant.	Post.
Diametro disco (mm)	301	306

Freno di servizio e soccorso

Idrraulico con servofreno a depressione; circuiti anteriore e posteriore indipendenti. Segnalatore elettrico di usura freni anteriore e posteriore.

Freno di soccorso conglobato nel freno di servizio.

Sistema ESP 9 di serie.

Freno di stazionamento

Meccanico, agente sulle ruote posteriori.

IMPIANTO ELETTRICO

Batteria di serie: 12V -110Ah

Alternatore di serie: 14V -150A (2100 W)

Motorino avviamento: 2,2kW

Punti per prelievo corrente: dalla Centralina

sulla batteria; dai connettori allestiti;

OPT dall' expansion module

STRUMENTAZIONE

Cluster con display LCD, trip computer.

ALTRI EQUIPAGGIAMENTI

Serbatoio carburante trapezoidale con chiusura a chiave, da 100 Lt. (fino a 120 Lt OPT)

Gancio di manovra anteriore.

Serbatoio AdBlue da 25 Lt con bocchettone di ricarica su lato destro del telaio; consumo: 3 litri ogni 100 litri di gasolio.

CABINA DI GUIDA

- Di tipo semiavanzato con 3 posti (autista + 2 passeggeri), sedile autista molleggiato a 3 gradi di libertà, panchetta passeggeri anteriori biposto fissa.

- I sedili sono rivestiti in tessuto con poggiatesta e cinture di sicurezza.

- Protezione antiruggine della scocca mediante cataforesi e lamiere zincate.

Rivestimento con materiale antiabrasione per il sottoscocca passaruota e vano motore.

- Fascia paracolpi laterali in materiale plastico.

- Parabrezza curvo in cristallo laminato rinforzato, incollato, atermico e azzurrato.

- Porte cabina con vetri atermici e azzurrati, alzacristalli elettrici con automatismo one touch e antipizzicamento.

- Specchi retrovisori esterni con grandangolo e ripetitore laterale integrato.

- Predisposizione autoradio.

- Chiave unica per tutte le funzioni con immobilizer.

- Chiusura centralizzata.

- Presa di collegamento per dispositivi di diagnostica.

I dati riportati sono indicativi e non vincolanti.

IVECO si riserva la facoltà di effettuare eventuali modifiche in qualsiasi momento e senza preavviso.

AGGIORNATA A: GIUGNO 2016_2

NUOVO DAILY E6



IVECO

Il tuo partner per un trasporto sostenibile

WWW.IVECO.COM

Numero verde
800-800288